

# FIDJI XL

STORE BANNETTE A CONDUCTEURS RIGIDES

LES SCREENS



**MATUSSIÈRE TOILES**

STORES ET TOILES

[www.matussiere-toiles.com](http://www.matussiere-toiles.com)

# FIDJI XL

## STORE BANNETTE A CONDUCTEURS RIGIDES



Le store vertical guidé par câble diamètre 6, est le grand frère du modèle Fidji jusqu'à 6 mètres de large. Il propose le même large choix de toiles, coloris, pour s'adapter à tous les besoins de stores verticaux, même pour des fenêtres ou baies vitrées de grandes dimensions.

Le système parfait pour des équipements tertiaires de grande envergure.

### Schéma technique

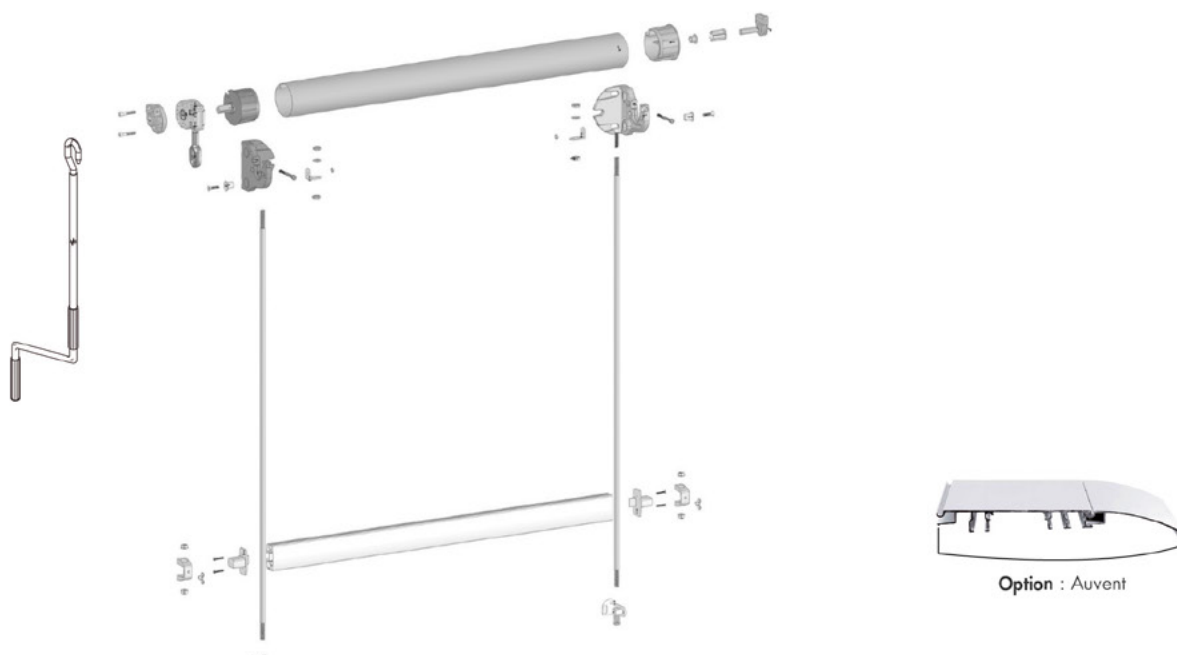

### Descriptif

- Supports en fonte d'aluminium gris ou blanc
- Tube d'enroulement en acier galvanisé diamètre 70 rainuré
- Guidage par conducteurs rigides en acier diamètre 6
- Barre de charge en acier galvanisé dans un fourreau
- Pose de face ou plafond ou tableau
- RAL **9010**
- Toile acrylique ou Soltis 92

### Manoeuvres

- Electrique Filaire
- Electrique Radio

### Options

- Toile polyester PVC
- Toile micro aérée
- Capot de protection
- Guidage par coulisse
- Armature laquée
- Automatismes vent et soleil
- Autres laquages (RAL)
- Marquage sur lambrequin ou sur toile
- Cristal transparent

### Dimensions

TOILE ACRYLIQUE OU SOLTIS

Largeur maximum	5,95 m
Hauteur maximum	3,50 m

